

Safirflex Zirkonflex

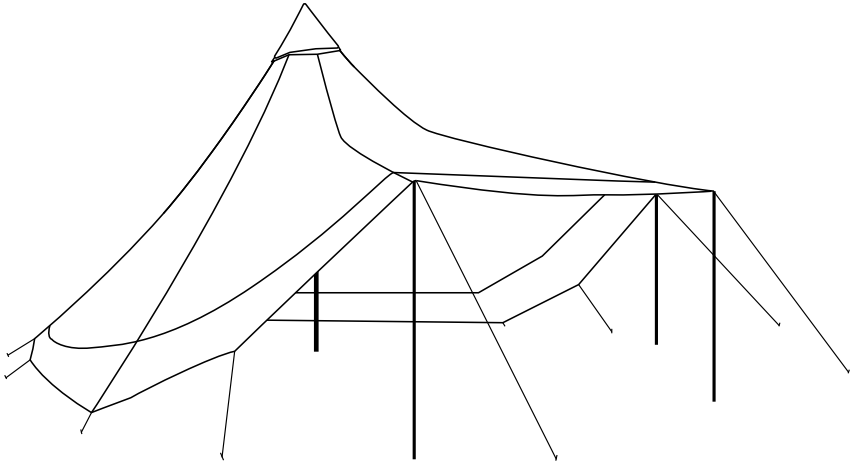

SE Resa tältkåtan
Fälla upp brättet på tältkåtan
Packa tältkåtan
Torkning och förvaring

EN Pitching your Nordic tipi
Raise the walls on your Nordic tipi
Taking down and packing your Nordic tipi
Drying and storage

Tältdelar

1. Tältduk
2. Packpåse
3. Mittstång
4. Teleskopstång
5. Monteringskryss
6. TT stålspik Pro
7. Krokspik
8. Y-spik
9. Mätband
10. Flexrem

Tent parts

1. Canvas
2. Packing bag
3. Central pole
4. Telescopic pole
5. Mounting cross
6. TT Steel stake Pro
7. Hook peg
8. Y-peg
9. Measuring tape
10. Flex-strap

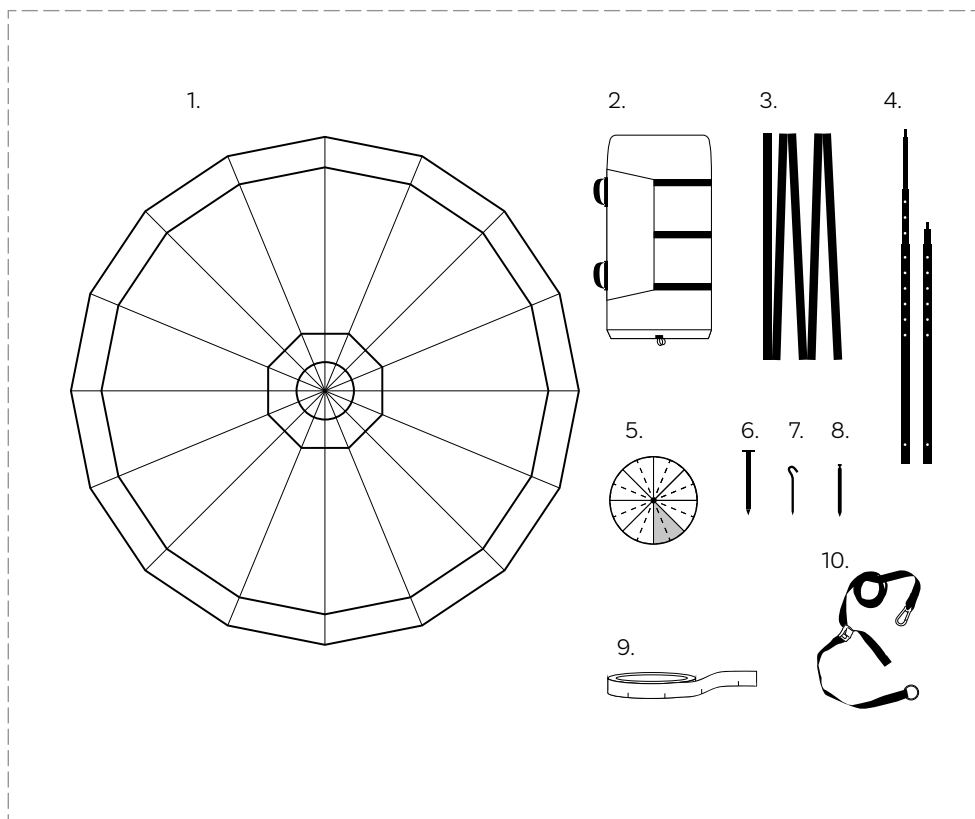

Resa tältkåtan

Innan du reser tältkåtan, välj en lämplig tältplats och avlägsna eventuella föremål som kan skada tältet.

Pitching your Nordic tipi

Before pitching your Nordic tipi, choose a suitable site and remove any objects that could cause damage to your tent.

SE

EN

1.



Sätt fast monteringskrysset med en spik där tältkåtans mitt ska vara. Rikta dörrmarkeringen på monteringskrysset åt det håll dörren ska vara.

Use a tent peg to pin down the mounting cross where the centre of the Nordic tipi is to be. Place the door section (on the mounting cross) in the direction where you want the door of the Nordic tipi to be.

2.



Lägg ut mätbandet och sätt en spik vid markeringen. Använd monteringskrysset och mätbandet för att placera ut sexton spikar i en cirkel.

Pull out the measuring tape and put a tent peg by the marking. Use the mounting cross and the measuring tape to position sixteen tent pegs in a circle.

3.



Placera ut tältduken och trä markringarna över spikarna. Tryck eller hamra ner spikarna helt.

Spread the Nordic tipi out and pull the ground rings over the tent pegs. Push or hammer the pegs all the way into the ground.

SE

EN

4.



Sätt ihop mittstången. Leta upp hylsan i tältkåtans topp och för in mittstången.

Assemble the central pole. Locate the cap at the top of the Nordic tipi and put the central pole inside it.

5.



Res tältkåtan genom att trycka mittstången uppåt. Ställ ner mittstången mitt i tältet.

Raise the Nordic tipi by pushing the central pole upwards. Place the central pole in the centre of the tent.

6.



Stäng dörren och spänn marksträckarna runtom. Justera tills tältet är jämnt och spänt.

Close the door and tighten the ground straps all the way round. Everything should be properly taut.

SE**EN**

7.



Punkt 8-9 gäller när tältet används som en vanlig tältkåta, utan att fälla upp brättet. Om inte hela brättet fälls upp kan snökappan och inluftare fortfarande fästas mot marken på resterande partier.

Points 8-9 apply when the Flex is used as a regular tent, without raising the walls. If only parts of the walls are raised, the snow flaps and air intake can be fastened to the ground on the remaining sections.

8.



Fäst snökappan mot marken med krokspikar. Snökappan kan fästas antingen inåt eller utåt.

Fasten the snow flap to the ground using hook pegs. The snow flap can be attached either inwards or outwards.

9.



Använd Y-spik för att spänna ut inluftare vid behov. (Hamra inte på Y-spikar.)

Use a short Y-peg to pull the air intake roof outwards if necessary. (Do not hammer Y-pegs.)

10.



Vid extremt väder, fäll ner alla sidorna på flextältet och använd stormlinorna. Fäst med Y-spik i marken, så långt från tältet som möjligt för största effekt.

In extreme weather conditions, all walls of the Flex tent are lowered and the storm cords are fastened to the ground using Y-pegs. For maximum effect, place them as far away from the tent as possible.

Fälla upp brättet på tältkåtan

Följ dessa moment för att på ett säkert sätt fälla upp brättet på SafirFlex och ZirkonFlex.

Raise the walls on your Nordic tipi

Follow these steps to raise the walls of your SafirFlex and ZirkonFlex in a safe way.

SE

EN

1.



Knäpp från insidan lös expansionskilarna i de sektioner du vill fälla upp och i en sektion på vardera sidan om det tilltänkta upplyftet. Öppna blixtlåsen i kilarna från utsidan. Om du vill fälla upp brättet runtom, frigörs alla expansionskilar.

From the inside, unbutton the triangular expansion panels from the sections you want to raise and from one section on either side of the part you want to raise. Open the zips in the expansion panels from the outside. If you want to raise all walls, release all the expansion panels.

2.



På de sektioner som ska fällas upp behöver marksträckarna ersättas med längre remmar. Fäst en av de medföljande flexremmarna i D-ringen i huvudhöjd på insidan av tältet.

For each section that is going to be raised, the ground tensioner must be replaced with a longer strap. Attach one of the included flex-straps to the D-ring at head height on the inside of the tent.

3.



Stick ut änden med O-ringen under dukens kant.

Push the end with the O-ring out under the bottom edge of the tent.

SE

EN

4.



Lossa spänningen på marksträckaren, haka av den från tältspiken och haka på flexremmen i stället. Dra åt så att tältduken åter blir spänd. Det är viktigt att detta görs med endast en marksträckare i taget.

Slacken the ground tensioner and unhook it from the tent stake. Hook the flex-strap on to the stake instead. Pull to make the tent taut again. It is important you only do this one ground tensioner at a time.

5.



Frigör även marksträckarna på respektive sida av det tilltänkta upplyftet och öppna blixtlåsen i expansionskilarna hela vägen upp enligt moment 1.

Undo the ground tensioners on each side of the part to be raised and open the zips in the triangular expansion panels all the way up as described in step 1.

6.



Dra ut teleskopstången till cirka 175-185 cm och för stångspetsen genom öljjetten mitt på kilens nederkant. Fäst en flexrem med karbinhaken i bandöglan.

Pull out the telescopic pole to about 175-185 cm and push the end of the pole through the eyelet in the middle of the panel's bottom edge. Attach a flex-strap to the band loop, using the carabiner.

7.



Fäst andra änden av remmen i marken med en spik och spänn remmen. Upprepa moment 1-7 för varje upplyft. För bättre vattenavrinning, fäst en flexrem i bandöglan mellan varje stång.

Attach the other end of the strap to the ground with a stake and tighten the strap. Repeat steps 1-7 for each section you want to raise. To facilitate water run-off, attach a flex-strap to the band loop between each pole.

SE**EN****8.**

Marksträckarna på respektive sida av upplyftet kan behöva ersättas med flexremmar för att nå ned till tältspikarna.

The ground tensioners on each side of the raised section(s) may need to be replaced with flex-straps so they reach down to the tent stakes.

9.

Remmarna i moment 2-4 kan nu tas bort, men det rekommenderas att låta dem sitta kvar vid risk för vindbyar. Detta gör också att det går snabbare att fälla ned brättet igen. Nerfällt är flextältet lika stormsäkert som en vanlig tältkåta.

The straps used at step 2-4 may now be removed but we recommend you leave them in place in case of gusts of wind. It will also make it easier and faster to close the brim later. When closed, the Flex tent is as storm-resistant as an ordinary Nordic tipi.

OBS! Det är endast på Flex 15 som det går att fälla upp fler än två sektioner.

Note: Only Flex 15 allows for more than two wall sections to be raised.

Allt ingår för 2 uppfällda sektioner. Det man behöver komplettera med för att fälla upp 3, 4, 5, 6 eller 8 sektioner är enligt nedan:

All the parts needed to raise 2 sections are included. The table below states what is needed to open up

Produktnamn Product name	2	3	4	5	6	8	Art.nr Art.no.
Teleskopstång 200 Telescopic pole 200	3	1	2	3	4	5	21100
Flexrem 19/3 Flex-strap 19/3	10	3	6	9	12	14	46031
TT Stålspik 23 Pro TT Steel stake 23 Pro	20	0	1	2	3	4	25115
Flex 360 kit för helt uppfällt tält Flex 360 kit for raising all walls						•	10159

0/8



2/8



8/8



0/8

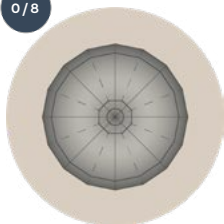

2/8

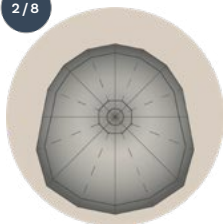

3/8

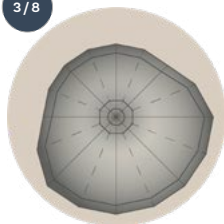

4/8

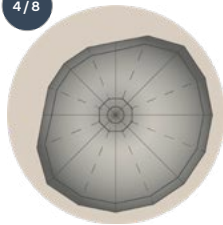

5/8



6/8

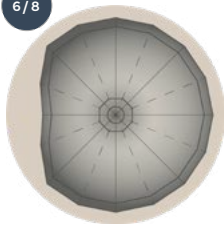

8/8

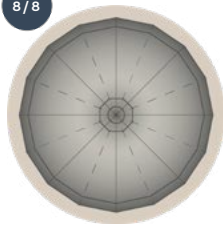

Packa tältkåtan

Innan tältkåtan tas ner, stäng ventilmössan och inluftarna. Finns innertält eller golv behöver detta inte kopplas loss. Se till att tältet är tomt.

Taking down and packing your Nordic tipi

Before the Nordic tipi is taken down, close the ventilator cap and air intakes. If there is an inner tent or floor, it does not need to be removed. Make sure the tent is empty.

SE

EN

1.



Ta ner tältkåtan genom att lossa på spänningen på alla marksträckarna och ta ut mittstången. Stäng dörren och dra upp tältspikarna.

Take down the Nordic tipi by releasing the tension on all the ground tensioners and remove the central pole. Close the door and remove all the pegs.

2.



Se till att tältduken ligger dubbel på marken i en solfjäderform. Sätt ner en tältspik genom öglan i tältkåtans topp.

Spread the canvas out on the ground like a fan by folding it once. Push down a tent peg through the loop at the top of the Nordic tipi.

3.



Runt rököppningen finns åtta glasfiberstavar. Lägg dem i två rader mittemot varandra, med fyra stavar i varje rad.

There are eight fiberglass rods around the smoke opening. Position them in two rows of four.

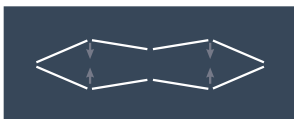

SE

EN

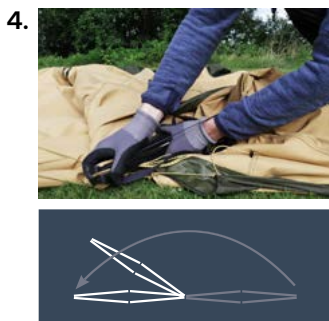

Lägg samman de två raderna. När tältduken viks ihop får duken (ventilmössan) bara vikas en enda gång här. Om man inte gör så, kan stavarerna orsaka hål i hylsorna.

Then fold once. When you fold up the tent, the canvas that forms the ventilation cap must only be folded once. Otherwise the rods may cause damage.



Använd en söm som kant och sträck ut tältduken. Vik duken flera gånger, utan att vika glasfiberstavarna mer än en gång.

Using a seam as an edge, stretch the canvas out. Fold the canvas several times, making sure the fibreglass rods are only folded once.



Lägg den hopvikta mittstängan i sin påse och använd denna för att mäta ut rätt bredd. Lägg stängan på glasfiberstavarna. Rulla väven hårt runt mittstängan.

Place the folded-up central pole in its packing bag, and use it as a guide for the correct width. Place the pole on the fibreglass rods. Wrap the canvas tightly around the central pole.



Fäst remmen kring den hoprullade tältduken och lägg tältet i packpåsen. Komprimera påsen. För att undvika att remmarna hänger löst, använd bandhållarna.

Put a strap around the rolled-up canvas and put it in the packing bag. Compress the bag. Use the strap holders to avoid tangling straps.

Torkning och förvaring

Hela tältkåtan kan vid torkning eller förvaring hängas upp i öglan, som finns i toppen av tältet.

Tältkåta, innertält och golv måste alltid få torka ordentligt innan de packas för längre tids förvaring, annars kan fukten orsaka mögel och väven skadas.

Drying and storage

The whole Nordic tipi can be hung up by the loop at the top of the tent for drying or storage.

The Nordic tipi, inner tent and floor must always be allowed to dry properly before being packed away for long-term storage. Otherwise moisture can cause mildew which will damage the fabric.



Ventilera vid
eldning

Ventilate when
having a fire



Använd stormlinor i
hård vind

Use storm cords in
hard wind



Ta bort snö från
tältduken

Remove snow from
the canvas



Läs säkerhetsföreskrifterna för eld, snö och vind på tentipi.com/support
Follow the safety instructions for fire, snow and wind at tentipi.com/support

